

Cadre acier

Profilé régulier

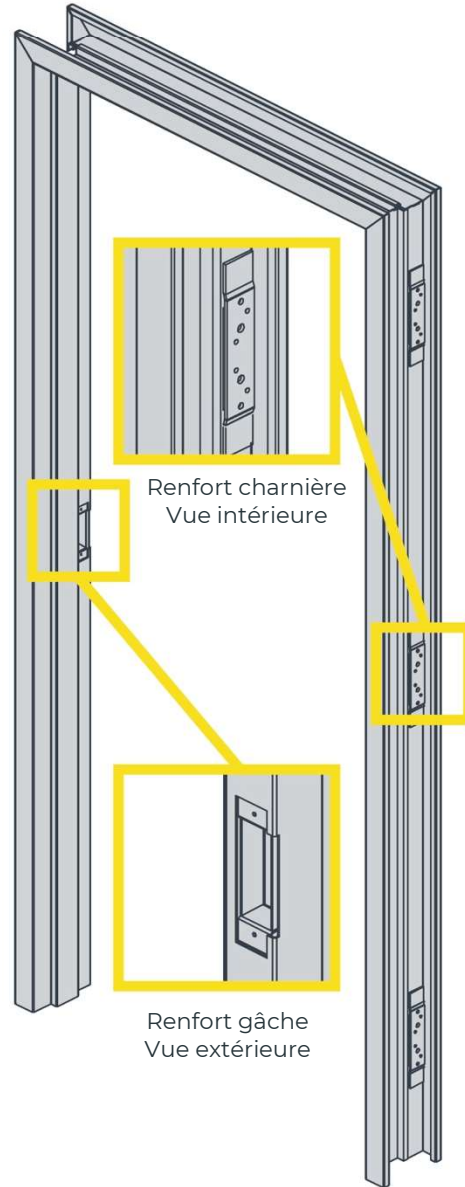
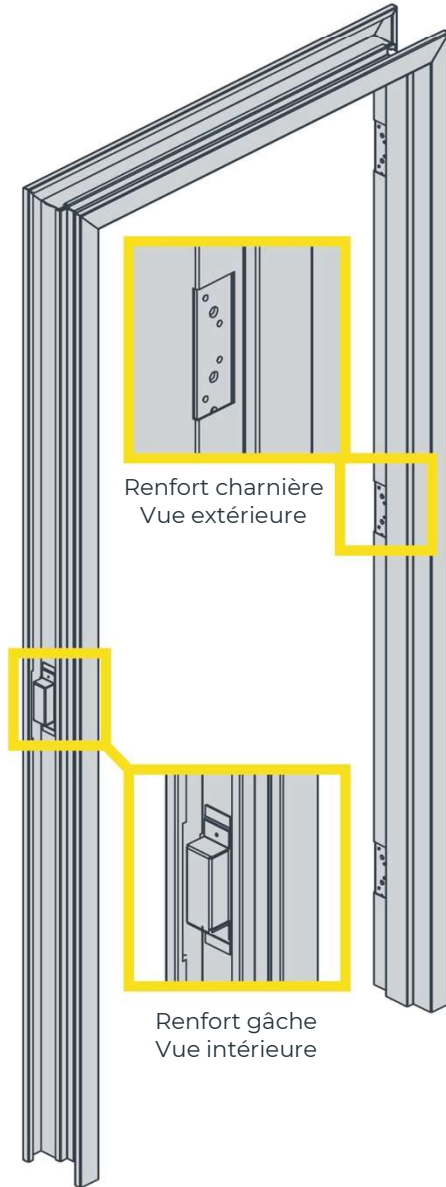

Option acier :

- Galvanisé Z275 (G90)
- Satin ZF-120

Option calibre :

- 14 Jauge
- 16 Jauge
- 18 Jauge

Option profilé :

- Simple revers
- Double revers

Option feu (ULC) :

- 20 minutes
- 45 minutes
- 90 minutes
- 90 minutes

Option amortisseur :

- Mécanique (perforé)
Modèle : SR64 gris

Caractéristiques techniques

- Fabriqué à partir d'**acier galvanisé fini satiné A40 (ZF120)** de **calibre 14, 16 et 18 jauge**
- Sur demande, les cadres peuvent être fabriqués avec de l'**acier galvanisé G90 (Z275)**
- Disponible **mécanique** ou **soudé**
- Les renforts pour charnières sont en **acier de calibre 10 jauge** et adaptés en fonction de l'épaisseur des charnières
- Les renforts de la gâche sont préparé pour recevoir un **type «ASA» (1 1/4" X 4 7/8')** ou **type «T» (1 1/8" X 2 3/4")**
- Renforts pour **quincaillerie intégrée** en fonction de la quincaillerie spécifiée
- Choix de **plusieurs types d'attaches** en fonction des différents murs de construction (voir fiche technique d'ancrage)
- **Épaisseur** de la **gorge** disponible à partir de **3 1/2" jusqu'à 14"**
- **L'homologation coupe-feu disponible** pour ce type de cadre est de **20, 45, 90 et 180 minutes**
- Cadre avec **baie latérale et imposte** également disponible
- Disponible en **simple et double revers**
- Plusieurs types de profilés sont **disponibles** (voir fichier technique types profilés)
- **Les amortisseurs autocollants de type 3M** sont fournis et en option des amortisseurs pré-perçés SR64 de couleur gris

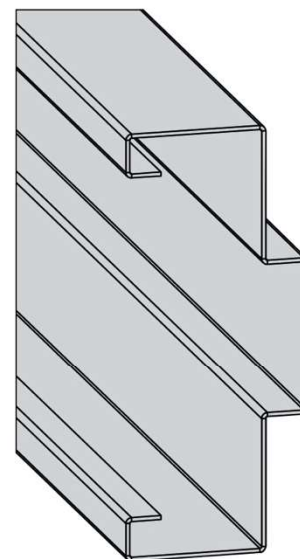

Profilé-Double Revers

